

HSK-A100

Rapidi 40 m/min

Dimensione pallet

1000x1000 / 1000x1250

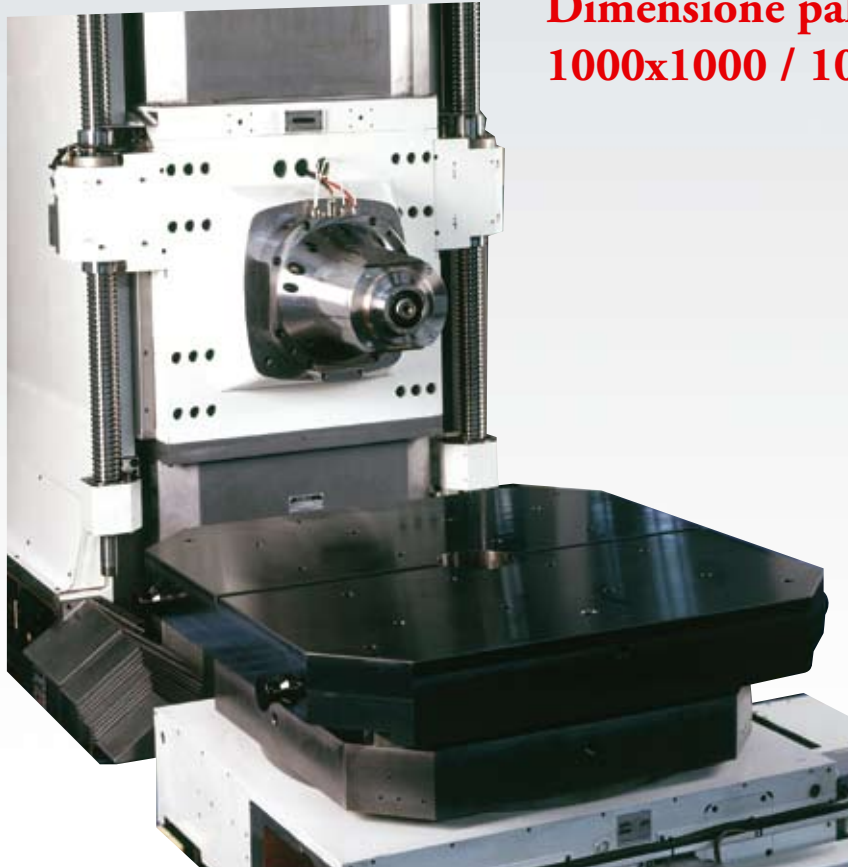

Tempo di cambio utensile	2 s
N° utensili	95-999
Rigenerazione + lavaggio + integrità	10 s
Velocità mandrino	14.000/8.000/6.000 rpm
Tavola girevole continua	
Rilevamenti assi lineari con righe ottiche pressurizzate	



ACTION 2600

CARATTERISTICHE TECNICHE

AREA DI LAVORO

Corsa longitudinale X	mm	2.600
Corsa verticale Y	mm	1.600
Corsa trasversale Z	mm	1.700
Avanzamenti rapidi	m/min	40
Spinta sugli assi	daN	3.500
Distanza naso mandrino-pallet Z	mm	75
Distanza naso mandrino-pallet X	mm	130
Rilevamento quote assi lineari	righe ottiche	
	Heidenhain pressurizzati	
Rilevamento quote assi rotativi	encoder	
	Heidenhain pressurizzati	
Azionamento servomotore assi AC con regolazione digitale		

PRECISIONI DI POSIZIONAMENTO SECONDO NORME VDI/DGQ 3441

Assi lineari (XYZ)

Precisione di posizionamento (Pa)	µm	8
Precisione di ripetibilità (Ps med)	µm	4

Assi rotativi (B)

Precisione di posizionamento (Pa)	arcsec	8
Precisione di ripetibilità (Ps med)	arcsec	4

MANDRINO VERSIONE HSK-A100

Attacco utensile (DIN69893-1)	tipo	HSK-A100
Velocità di rotazione	rpm	14.000/8.000/6.000
Potenza	kW	65/25/75
Coppia max	Nm	400/600/1.000
Diametro cuscinetto anteriore	mm	110/130/130

CAMBIO UTENSILE

Standard		
Capacità di magazzino ruota/matrice	n.	95 - 999
Lunghezza max utensile	mm	600
Peso max utensile	kg	25
Tempo di cambio utensile truc.-truc.	s	10
Diametro utensile max	mm	300x400
Diametro utensili max adiacenti	mm	100

SCAMBIATORE PALLET

Tempo di cambio pallet	s	20
Pallet	n.	2
Dimensione pallet	mm	1000x1000/1000x1250
Diametro rotazione	mm	2.700
Peso max caricabile sul pallet	kg	3.000

TAVOLA GIREVOLE CONTINUA

Posizioni	n.	3.600.000
Velocità di rotazione	rpm	8

TRASPORTATORE TRUCIOLI

Tipo raschiante

IMPIANTO REFRIGERANTE

Vasca 1.500 litri con filtro autopulente

MASSA TOTALE (BIPALLET)

kg 36.500

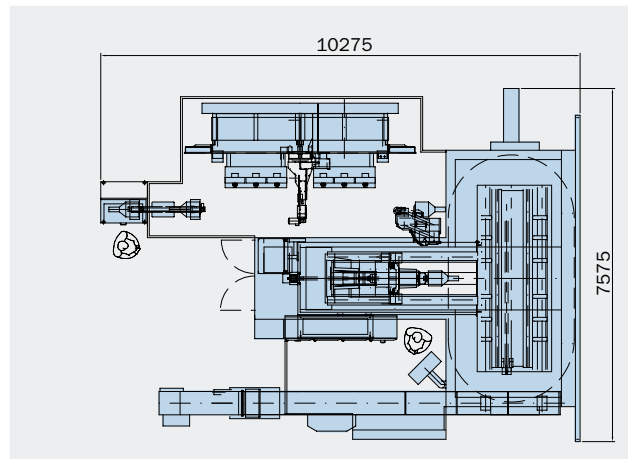
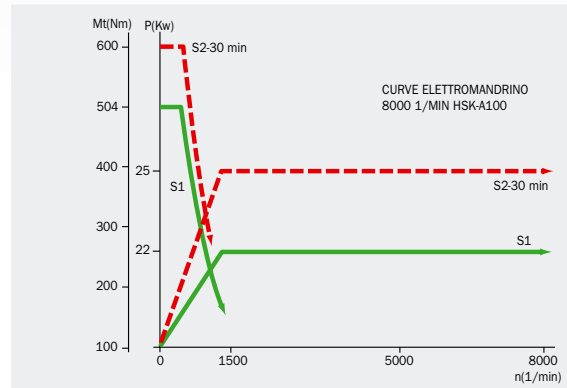
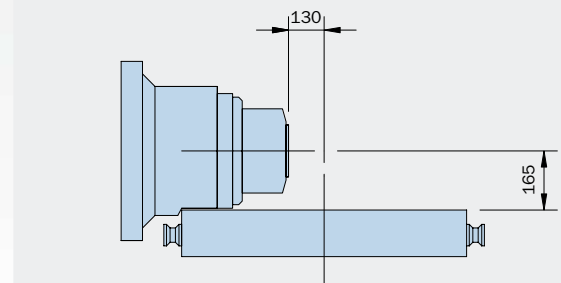
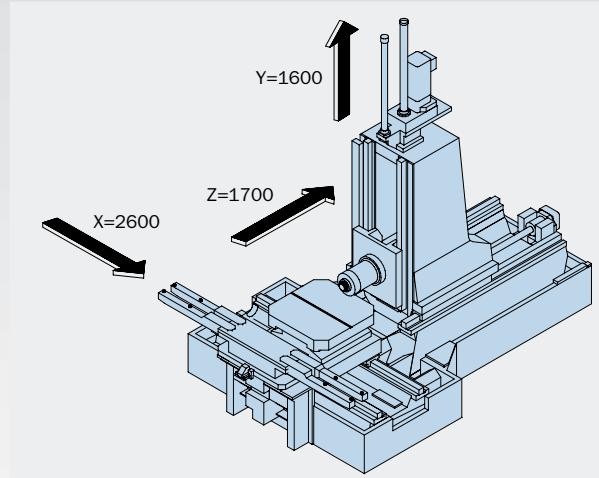

MACHINING CENTERS MANUFACTURING

MCM Spa

I-29020 Vigolzone (PC)
Viale F. e G. Celaschi, 19
Tel. ++39 0523 879901
Fax ++39 0523 879130
E-mail: divcomm@mcmspa.it
http: www.mcmspa.it

MCM FRANCE Sarl

F-91600 Savigny sur Orge
6 Av. du Garigliano
Tel. 01-69-21-21-00
Fax 01-69-24-10-34
E-mail: mcm@mcm-france.com

MCM VERTRIEBS GmbH DEUTSCHLAND

D-65189 Wiesbaden Humboldtstraße, 13
Tel. 0611-372747
Fax 0611-372745
E-mail: rebecchi@t-online.de

MCM CANADA

2311- 29th Ave. LAVAL WEST, QC
H7R 3L4 CANADA
Phone (450) 627 1414
Fax (450) 627 7336
E-mail: astefanoni@sympatico.ca

MCM USA Inc.

34525 Melinz Parkway, Suite 208-C
Eastlake, OH 44095 - U.S.A.
Phone (440) 9181415
Fax (440) 9180776
Toll free 877 MCM 5999