



ACTION 2600 Tavola T

HSK-A100
Rapidi 30 m/min
Dimensione pallet
630x800 / 800x800



| | |
|--|------------------------|
| Tempo di cambio utensile | 2 s |
| N° utensili | 95-999 |
| Rigenerazione + lavaggio + integrità | 10 s |
| Velocità mandrino | 14.000/8.000/6.000 rpm |
| Tavola girevole continua | |
| Rilevamenti assi lineari con righe ottiche pressurizzate | |



ACTION 2600 Tavola T

CARATTERISTICHE TECNICHE

AREA DI LAVORO

| | | |
|--|--------------------------|-------------|
| Corsa longitudinale X | mm | 1.400 |
| Corsa verticale Y | mm | 1.500 |
| Corsa trasversale Z | mm | 1.500 |
| Avanzamenti rapidi | m/min | 30 |
| Spinta sugli assi | daN | 4.000 |
| Distanza naso mandrino-pallet Y | mm | -550 / +950 |
| Distanza naso mandrino-pallet Z | mm | 130 |
| Rilevamento quote assi lineari | righe ottiche | |
| | Heidenhain pressurizzati | |
| Rilevamento quote assi rotativi | encoder | |
| | Heidenhain pressurizzati | |
| Azionamento servomotore assi AC con regolazione digitale | | |

PRECISIONI DI POSIZIONAMENTO SECONDO NORME VDI/DGQ 3441

Assi lineari (XYZ)

| | | |
|-------------------------------------|----|---|
| Precisione di posizionamento (Pa) | µm | 8 |
| Precisione di ripetibilità (Ps med) | µm | 4 |

Assi rotativi (B)

| | | |
|-------------------------------------|--------|---|
| Precisione di posizionamento (Pa) | arcsec | 6 |
| Precisione di ripetibilità (Ps med) | arcsec | 4 |

MANDRINO VERSIONE HSK-A100

| | | |
|-------------------------------|------|--------------------|
| Attacco utensile (DIN69893-1) | tipo | HSK-A100 |
| Velocità di rotazione | rpm | 14.000/8.000/6.000 |
| Potenza | kW | 65/25/75 |
| Coppia max | Nm | 400/600/1.000 |
| Diametro cuscinetto anteriore | mm | 110/130/130 |

CAMBIO UTENSILE

| | | |
|--------------------------------------|----|----------|
| Standard | | |
| Capacità di magazzino ruota/matrice | n. | 95 - 999 |
| Lunghezza max utensile | mm | 600 |
| Peso max utensile | kg | 25 |
| Tempo di cambio utensile truc.-truc. | s | 8 |
| Diametro utensile max | mm | 300x400 |
| Diametro utensili max adiacenti | mm | 100 |

GRUPPO TAVOLA TILTING

| | | |
|---|----------|---------------|
| Dimensione pallet | mm | 630x800 |
| | mm | 800x800 |
| Diametro ingombro attrezzatura | mm | 1.200 |
| Angolo di basculamento/Posizioni | gradi/n. | 120/1.200.000 |
| Bloccaggio su 2 supporti + parte centrale culla | | |
| Posizione asse B | n. | 3.600.000 |
| Carico max sulla tavola ad asse vert. | kg | 1.000 |
| Coppia massima di ribaltamento | Nm | 5.000 |
| Angolo basculamento rispetto pos. orizz. | gradi | +25/-95 |
| Velocità di rotazione | rpm | 8 |

TAVOLA GIREVOLE CONTINUA

| | | |
|-----------------------|-----|-----------|
| Posizioni | n. | 3.600.000 |
| Velocità di rotazione | rpm | 12 |

TRASPORTATORE TRUCIOLI

Tipo raschiante

IMPIANTO REFRIGERANTE

Vasca 1.500 litri con filtro autopulente

MASSA TOTALE (BIPALLET)

kg 40.500

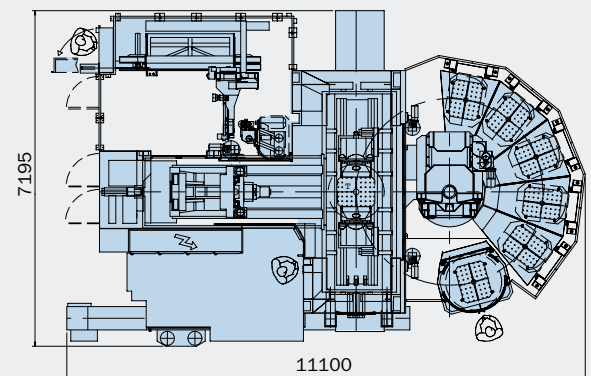
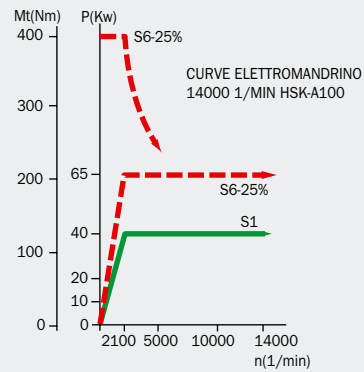
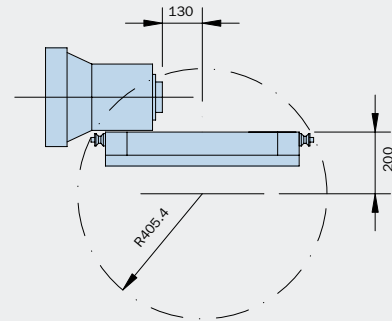
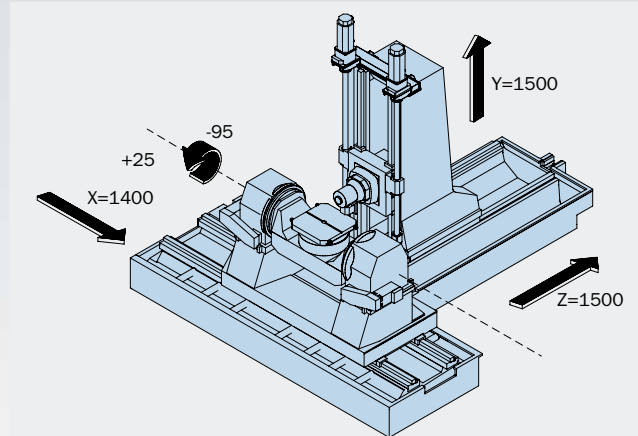

MACHINING CENTERS MANUFACTURING

MCM Spa

I-29020 Vigolzone (PC)
Viale F. e G. Celaschi, 19
Tel. ++39 0523 879901
Fax ++39 0523 879130
E-mail: divcomm@mcmspa.it
http: www.mcmspa.it

MCM FRANCE Sarl

F-91600 Savigny sur Orge
6 Av. du Garigliano
Tel. 01-69-21-21-00
Fax 01-69-24-10-34
E-mail: mcm@mcm-france.com

MCM VERTRIEBS GmbH DEUTSCHLAND

D-65189 Wiesbaden Humboldtstraße, 13
Tel. 0611-372747
Fax 0611-372745
E-mail: rebecca@t-online.de

MCM CANADA

2311- 29th Ave. LAVAL WEST, QC
H7R 3L4 CANADA
Phone (450) 627 1414
Fax (450) 627 7336
E-mail: astefanoni@sympatico.ca

MCM USA Inc.

34525 Melinz Parkway, Suite 208-C
Eastlake, OH 44095 - U.S.A.
Phone (440) 9181415
Fax (440) 9180776
Toll free 877 MCM 5999