



ACTION 2600 Testa T

HSK-A100

Rapidi 30 m/min

Dimensione pallet

800x800 / 800x1000 / 1000x1000



Tempo di cambio utensile

2 s

N° utensili

95 - 999

Rigenerazione + lavaggio + integrità

10 s

Velocità mandrino

14.000 rpm

Tavola girevole continua

Rilevamenti assi lineari con righe ottiche pressurizzate



ACTION 2600 Testa T

CARATTERISTICHE TECNICHE

AREA DI LAVORO

Corsa longitudinale X	mm	2.600
Corsa verticale Y	mm	1.350
Corsa verticale Y testa tilting in vert.	mm	1.105
Corsa trasversale Z	mm	1.650
Avanzamenti rapidi	m/min	30
Spinta sugli assi	daN	4.000
Rilevamento quote assi lineari	righe ottiche	
	Heidenhain pressurizzati	
Rilevamento quote assi rotativi	encoder	
	Heidenhain pressurizzati	
Azionamento servomotore assi AC con regolazione digitale		

GRUPPO MANDRINO TILTANTE GANTRY

Angolo di basculamento/posizioni	gradi/n.	175/1.750.000
Angolo di basculamento rispetto		
Posizione orizzontale	gradi	+80/-95
Coppia di bloccaggio	Nm	10.000

PRECISIONI DI POSIZIONAMENTO SECONDO NORME VDI/DGQ 3441

Assi lineari (XYZ)

Precisione di posizionamento (Pa)	µm	8
Precisione di ripetibilità (Ps med)	µm	4

Assi rotativi (B)

Precisione di posizionamento (Pa)	arcsec	6
Precisione di ripetibilità (Ps med)	arcsec	4

MANDRINO VERSIONE HSK-A100

Attacco utensile (DIN69893-1)	tipo	HSK-A100
Velocità di rotazione	rpm	14.000
Potenza	kW	65
Coppia max	Nm	400
Diametro cuscinetto anteriore	mm	110

CAMBIO UTENSILE

Standard		
Capacità di magazzino ruota/matrice	n.	95 - 999
Lunghezza max utensile	mm	600
Peso max utensile	kg	25
Tempo di cambio utensile truc.-truc.	s	10
Diametro utensile max	mm	300
Diametro utensili max adiacenti	mm	100

SCAMBIATORE PALLET

Tempo di cambio pallet	s	
Pallet	n.	2
Dimensione pallet	mm	800x800
	mm	1000x1.000
Diametro rotazione	mm	2.200
Peso max caricabile sul pallet	kg	1.800

TAVOLA GIREVOLE CONTINUA

Posizioni	n.	3.600.000
Velocità di rotazione	rpm	8

TRASPORTATORE TRUCIOLI

Tipo raschiante

IMPIANTO REFRIGERANTE

Vasca 1.500 litri con filtro autopulente

MASSA TOTALE (BIPALLET)

kg 37.500

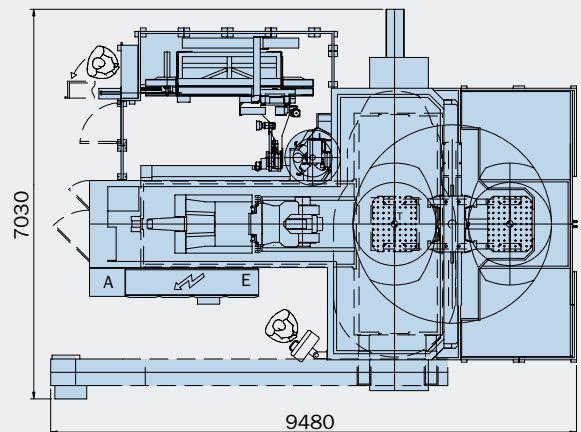
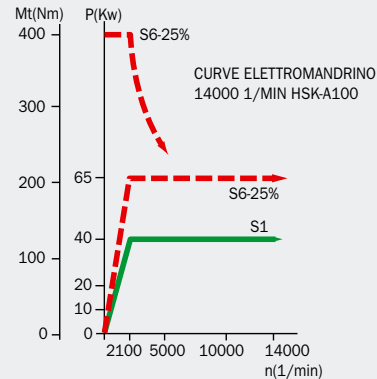
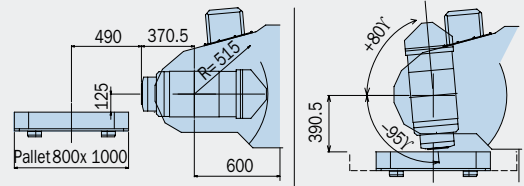
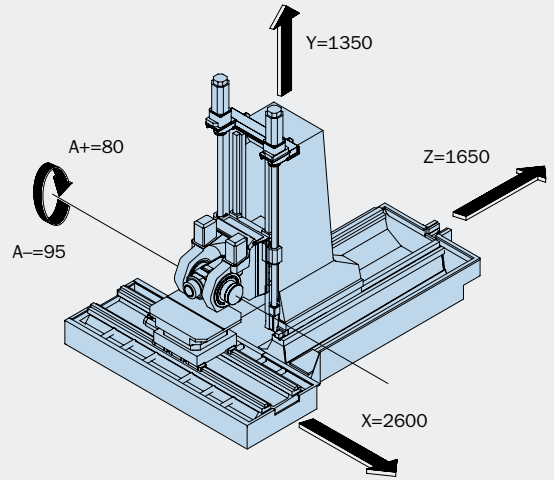

MACHINING CENTERS MANUFACTURING

MCM Spa

I-29020 Vigolzone (PC)
Viale F. e G. Celaschi, 19
Tel. ++39 0523 879901
Fax ++39 0523 879130
E-mail: divcomm@mcmspa.it
http: www.mcmspa.it

MCM FRANCE Sarl

F-91600 Savigny sur Orge
6 Av. du Garigliano
Tel. 01-69-21-21-00
Fax 01-69-24-10-34
E-mail: mcm@mcm-france.com

MCM VERTRIEBS GmbH DEUTSCHLAND

D-65189 Wiesbaden Humboldtstraße, 13
Tel. 0611-372747
Fax 0611-372745
E-mail: rebecchi@t-online.de

MCM CANADA

2311- 29th Ave. LAVAL WEST, QC
H7R 3L4 CANADA
Phone (450) 627 1414
Fax (450) 627 7336
E-mail: astefanoni@sympatico.ca

MCM USA Inc.

34525 Melinz Parkway, Suite 208-C
Eastlake, OH 44095 - U.S.A.
Phone (440) 9181415
Fax (440) 9180776
Toll free 877 MCM 5999