

**HSK-A100**  
**Rapidi 75 m/min**  
**Dimensione pallet**  
**630x630**



Tempo di cambio utensile	1 s
N° utensili	95-999
Rigenerazione + lavaggio + integrità	10 s
Velocità mandrino	8.000/14.000 rpm
Tavola girevole continua	
Rilevamenti assi lineari con righe ottiche pressurizzate	



# CLOCK 1200 SP

## CARATTERISTICHE TECNICHE

### AREA DI LAVORO

Corsa longitudinale X	mm	1.200
Corsa verticale Y	mm	850
Corsa trasversale Z	mm	850
Avanzamenti rapidi	m/min	75
Spinta sugli assi	daN	3.000
Distanza naso mandrino-pallet Y	mm	100
Distanza naso mandrino-pallet Z	mm	113
Rilevamento quote assi lineari	righe ottiche	
	Heidenhain pressurizzati	
Rilevamento quote assi rotativi	encoder	
	Heidenhain pressurizzati	
Azionamento servomotore assi AC con regolazione digitale		

### PRECISIONI DI POSIZIONAMENTO SECONDO NORME VDI/DGQ 3441

#### Assi lineari (XYZ)

Precisione di posizionamento (Pa)	µm	6
Precisione di ripetibilità (Ps med)	µm	3

#### Assi rotativi (B)

Precisione di posizionamento (Pa)	arcsec	6
Precisione di ripetibilità (Ps med)	arcsec	4

### MANDRINO VERSIONE HSK-A100

Attacco utensile (DIN69893-1)	tipo	HSK-A100
Velocità di rotazione	rpm	14.000/8.000
Potenza	kW	65/25
Coppia max	Nm	400/600
Diametro cuscinetto anteriore	mm	110/130

### CAMBIO UTENSILE

Standard		
Capacità di magazzino ruota/matrice	n.	95/999
Lunghezza max utensile	mm	500
Peso max utensile	kg	25
Tempo di cambio utensile truc.-truc.	s	5
Diametro utensile max	mm	340
Diametro utensili max adiacenti	mm	100

### SCAMBIATORE PALLET

Tempo di cambio pallet	s	8
Pallet	n.	2
Dimensione pallet	mm	630x800
Diametro rotazione	mm	1200
Peso max caricabile sul pallet	kg	800

### TAVOLA GIREVOLE CONTINUA

Posizioni	n.	3.600.000
Velocità di rotazione	rpm	20

### TRASPORTATORE TRUCIOLI

Tipo raschiante

### IMPIANTO REFRIGERANTE

Vasca 1.500 litri con filtro autopulente

### MASSA TOTALE (BIPALLET)

kg 23.000

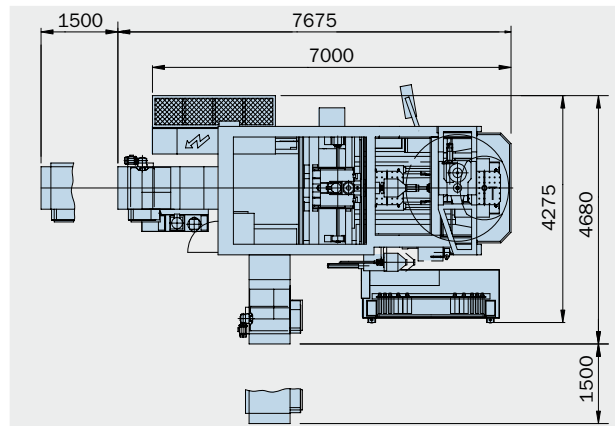
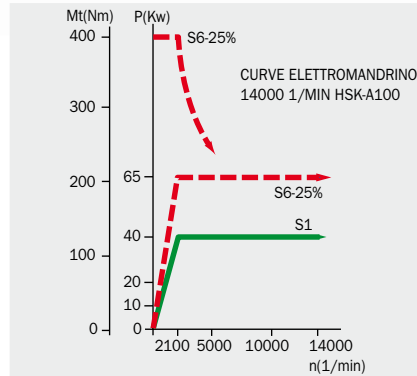
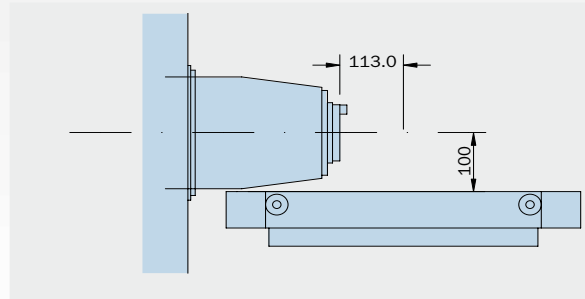
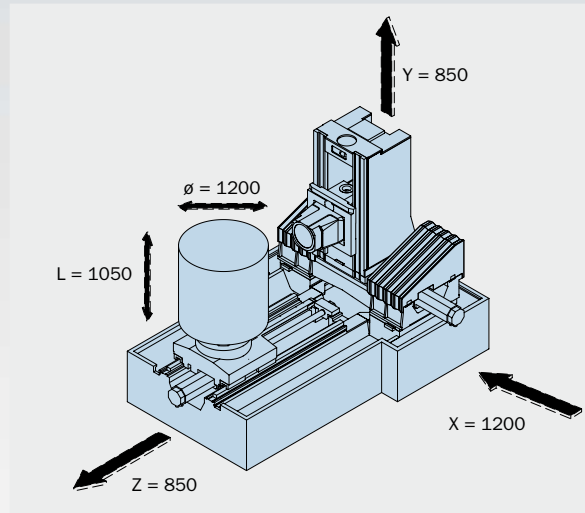

## MACHINING CENTERS MANUFACTURING

### MCM Spa

I-29020 VIGOLZONE (PC)  
Viale F. e G. Celaschi, 19  
Tel. 0523/879901  
Fax 0523/879130  
E-mail: divcomm@mcm spa.it  
www.mcm spa.it

### MCM FRANCE Sarl

F-91600 Savigny sur Orge  
6 Av. du Garigliano  
Tel. 01-69-21-21-00  
Fax 01-69-24-10-34  
E-mail: mcm@mcm-france.com

### MCM VERTRIEBS GmbH

DEUTSCHLAND  
D-65189 Wiesbaden Humboldtstraße, 13  
Tel. 0611-372747  
Fax 0611-372745  
E-mail: rebecchi@t-online.de

### MCM Spa

2311- 29th Ave. LAVAL WEST, QC  
H7R 3L4 CANADA  
Phone (450) 627 1414  
Fax (450) 627 7336  
E-mail: astefanoni@sympatico.ca

### MCM USA Inc.

34525 Melinz Parkway, Suite 208-C  
Eastlake, OH 44095-U.S.A.  
Phone (440) 9181415  
Fax (440) 9180776  
Toll free 877 MCM 5999