

HSK-A100/HSK-A63

Rapidi 60 m/min

Dimensione pallet 500x500



Tempo di cambio utensile	4 s
N° utensili HSK-A63	95 -999
Rigenerazione + lavaggio + integrità	10 s
Velocità mandrino	14.000/24.000 rpm
Rilevamenti assi lineari con righe ottiche pressurizzate	



CLOCK 700 5 ASSI Tavola T

CARATTERISTICHE TECNICHE

AREA DI LAVORO

Corsa longitudinale X	mm	700
Corsa verticale Y	mm	700
Corsa trasversale Z	mm	850
Spinta sugli assi	daN	1.500
Avanzamenti rapidi	m/min	60
Distanza naso mandrino-pallet Y	mm	+200
Distanza naso mandrino-pallet Z	mm	112,5
Rilevamento quote assi lineari	righe ottiche Heidenhain pressurizzati	
Rilevamento quote assi rotativi	encoder Heidenhain pressurizzati	
Azionamento servomotore assi AC con regolazione digitale		

PRECISIONI DI POSIZIONAMENTO SECONDO NORME VDI/DGQ 3441

Assi lineari (XYZ)		
Precisione di posizionamento (Pa)	µm	6
Precisione di ripetibilità (Ps med)	µm	3
Assi rotativi (B-A)		
Precisione di posizionamento (Pa)	arcsec	6
Precisione di ripetibilità (Ps med)	arcsec	4

MANDRINO VERSIONE HSK-A63

Attacco utensile (DIN69893-1)	tipo	HSK-A63
Velocità di rotazione	rpm	24.000
Potenza	kW	50
Coppia max	Nm	150
Diametro cuscinetto anteriore	mm	85

MANDRINO VERSIONE HSK-A100

Attacco utensile (DIN69893-1)	tipo	HSK-A100
Velocità di rotazione	rpm	14.000
Potenza	kW	65
Coppia max	Nm	400
Diametro cuscinetto anteriore	mm	110

CAMBIO UTENSILE

Standard		
Capacità di magazzino ruota/matrice	n.	95/999
Lunghezza max utensile	mm	300
Peso max utensile	kg	12/25
Tempo di cambio utensile truc.-truc.	s	8/10
Diametro utensile max	mm	230/300
Diametro utensili max adiacenti	mm	65/100

GRUPPO TAVOLA TILTING

Dimensione pallet	mm	500x500
Diametro ingombro attrezzatura	mm	725
Angolo di basculamento/Posizioni	gradi/n.	180 / 1.800.000
Posizioni asse B	n.	3.600.000
Carico max sulla tavola ad asse vert.	kg	600
Coppia massima di ribaltamento	Nm	300
Angolo basculamento rispetto pos. oriz.	gradi	+ 45/-135
Velocità di rotazione asse B	rpm	9

TRASPORTATORE TRUCIOLI

Tipo raschiate

IMPIANTO REFRIGERANTE

Vasca 1.500 litri con filtro autopulente

MASSA TOTALE (BIPALLET)

kg 20.500

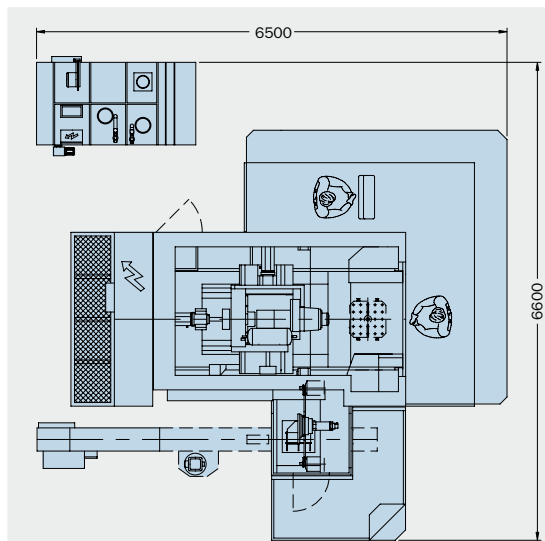
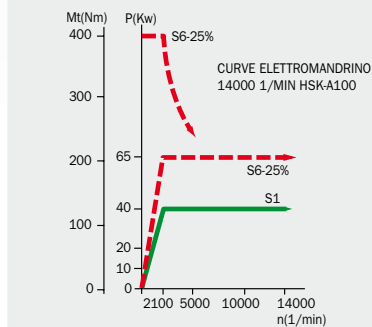
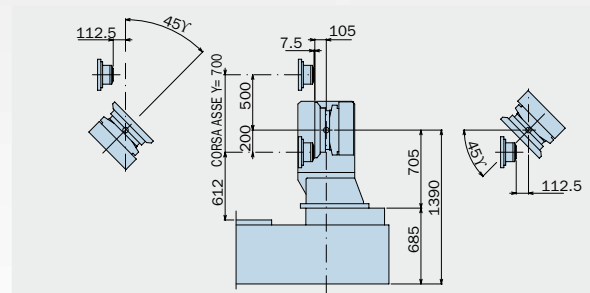
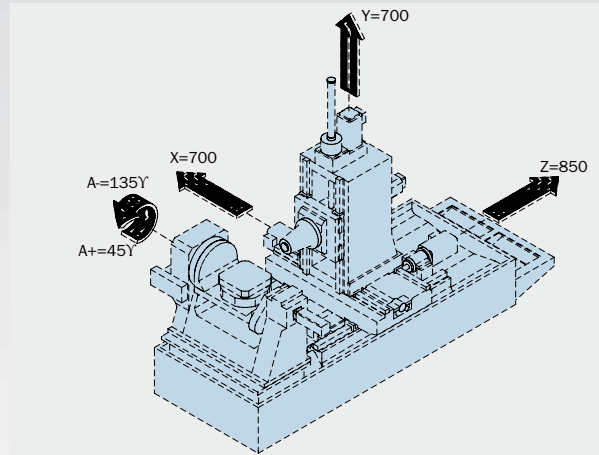

MACHINING CENTERS MANUFACTURING

MCM Spa

I-29020 VIGOLZONE (PC)
Viale F. e G. Celaschi, 19
Tel. 0523/879901
Fax 0523/879130
E-mail: divcomm@mcmspa.it
www.mcmspa.it

MCM FRANCE Sarl

F-91600 Savigny sur Orge
6 Av. du Garigliano
Tel. 01-69-21-21-00
Fax 01-69-24-10-34
E-mail: mcm@mcm-france.com

MCM VERTRIEBS GmbH

DEUTSCHLAND
D-65189 Wiesbaden Humboldtstraße, 13
Tel. 0611-372747
Fax 0611-372745
E-mail: rebecchi@t-online.de

MCM Spa

2311- 29th Ave. LAVAL WEST, QC
H7R 3L4 CANADA
Phone (450) 627 1414
Fax (450) 627 7336
E-mail: astefanoni@sympatico.ca

MCM USA Inc.

34525 Melinz Parkway, Suite 208-C
Eastlake, OH 44095 - U.S.A.
Phone (440) 9181415
Fax (440) 9180776
Toll free 877 MCM 5999