

HSK-A100 / HSK-A63
Rapidi 90 m/min
Dimensione pallet 500x500

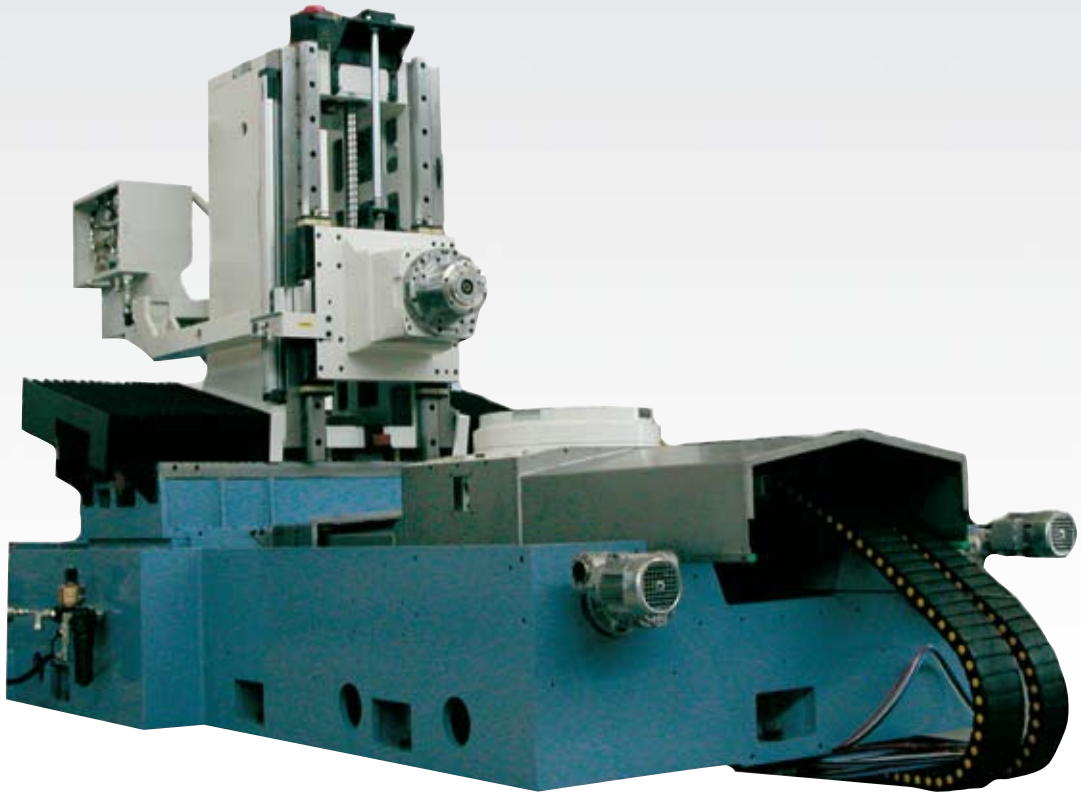

Tempo di cambio utensile	0,6 s
N° utensili HSK-A100	95-999
Rigenerazione + lavaggio + integrità	10 s
Velocità mandrino	14.000/24.000 rpm
Volume di truciolo	4.000 cm ³ /min su Alluminio 700 cm ³ /min su Acciaio
Tavola girevole continua	
Rilevamenti assi lineari con righe ottiche pressurizzate	



CLOCK 700

CARATTERISTICHE TECNICHE

AREA DI LAVORO

Corsa longitudinale X	mm	700
Corsa verticale Y	mm	650
Corsa trasversale Z	mm	700
Avanzamenti rapidi	m/min	90
Spinta sugli assi	daN	2.000
Distanza naso mandrino-pallet Y	mm	100
Distanza naso mandrino-pallet Z	mm	100
Rilevamento quote assi lineari	righe ottiche	
	Heidenhain pressurizzati	
Rilevamento quote assi rotativi	encoder	
	Heidenhain pressurizzati	
Azionamento servomotore assi AC con regolazione digitale		

PRECISIONI DI POSIZIONAMENTO SECONDO NORME VDI/DGQ 3441

Assi lineari (XYZ)

Precisione di posizionamento (Pa)	µm	6
Precisione di ripetibilità (Ps med)	µm	3

Assi rotativi (B)

Precisione di posizionamento (Pa)	arcsec	6
Precisione di ripetibilità (Ps med)	arcsec	4

MANDRINO VERSIONE HSK-A63

Attacco utensile (DIN69893-1)	tipo	HSK-A63
Velocità di rotazione	rpm	15.000/24.000
Potenza	kW	60/50
Coppia max	Nm	214/150
Diametro cuscinetto anteriore	mm	85

MANDRINO VERSIONE HSK-A100

Attacco utensile (DIN69893-1)	tipo	HSK-A100
Velocità di rotazione	rpm	14.000
Potenza	kW	65
Coppia max	Nm	400
Diametro cuscinetto anteriore	mm	110

CAMBIO UTENSILE

Standard		
Capacità di magazzino ruota/matrice	n.	125/1367 HSK-A63
Capacità di magazzino ruota/matrice	n.	95/999 HSK-A100
Lunghezza max utensile	mm	350
Peso max utensile	kg	10/25
Tempo di cambio utensile truc.-truc.	s	4
Diametro utensile max	mm	200/300
Diametro utensili max adiacenti	mm	65/100

SCAMBIATORE PALLET

Tempo di cambio pallet	s	6
Pallet	n.	2
Dimensione pallet	mm	500x500
Diametro rotazione	mm	800
Peso max caricabile sul pallet	kg	400

TAVOLA GIREVOLE CONTINUA

Posizioni	n.	3.600.000
Velocità di rotazione	rpm	65

TRASPORTATORE TRUCIOLI

Tipo raschiante

IMPIANTO REFRIGERANTE

Vasca 750 litri con filtro autopulente

MASSA TOTALE (BIPALLET)

kg 16.500

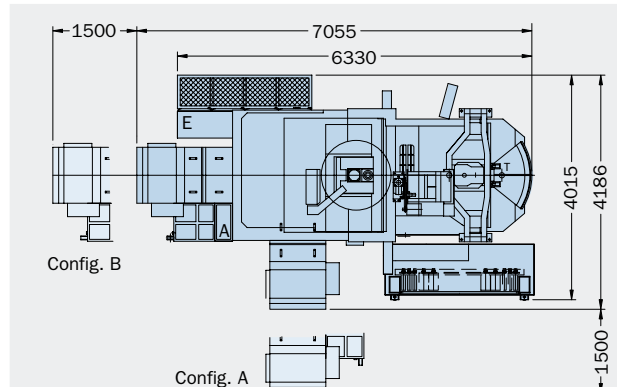
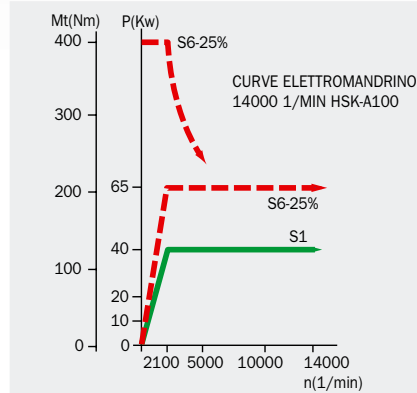
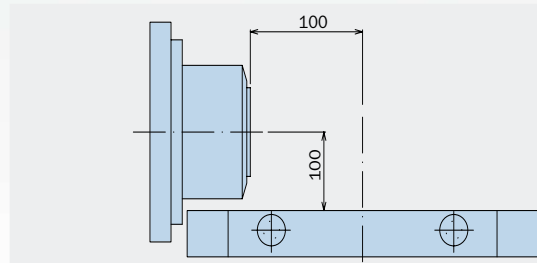
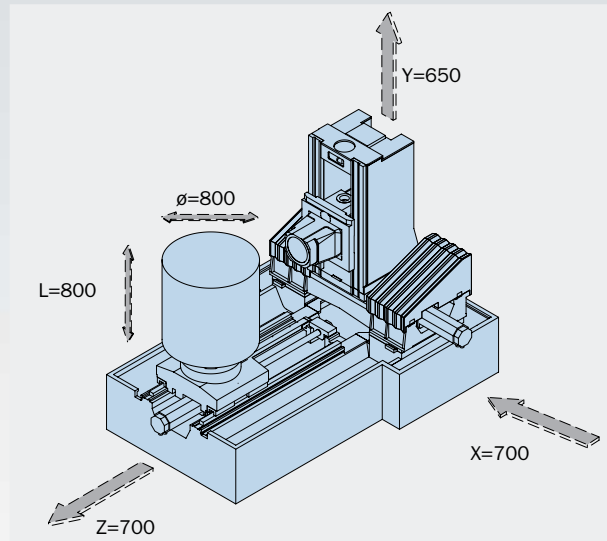

MACHINING CENTERS MANUFACTURING

MCM Spa

I-29020 Vigolzone (PC)
Viale F. e G. Celaschi, 19
Tel. ++39 0523 879901
Fax ++39 0523 879130
E-mail: divcomm@mcmspa.it
http: www.mcmspa.it

MCM FRANCE Sarl

F-91600 Savigny sur Orge
6 Av. du Garigliano
Tel. 01-69-21-21-00
Fax 01-69-24-10-34
E-mail: mcm@mcm-france.com

MCM VERTRIEBS GmbH DEUTSCHLAND

D-65189 Wiesbaden Humboldtstraße, 13
Tel. 0611-372747
Fax 0611-372745
E-mail: rebecca@t-online.de

MCM CANADA

2311- 29th Ave. LAVAL WEST, QC
H7R 3L4 CANADA
Phone (450) 627 1414
Fax (450) 627 7336
E-mail: astefanoni@sympatico.ca

MCM USA Inc.

34525 Melinz Parkway, Suite 208-C
Eastlake, OH 44095 - U.S.A.
Phone (440) 9181415
Fax (440) 9180776
Toll free 877 MCM 5999