

HSK-A63
Rapidi 120 m/min
Dimensione pallet
500x500

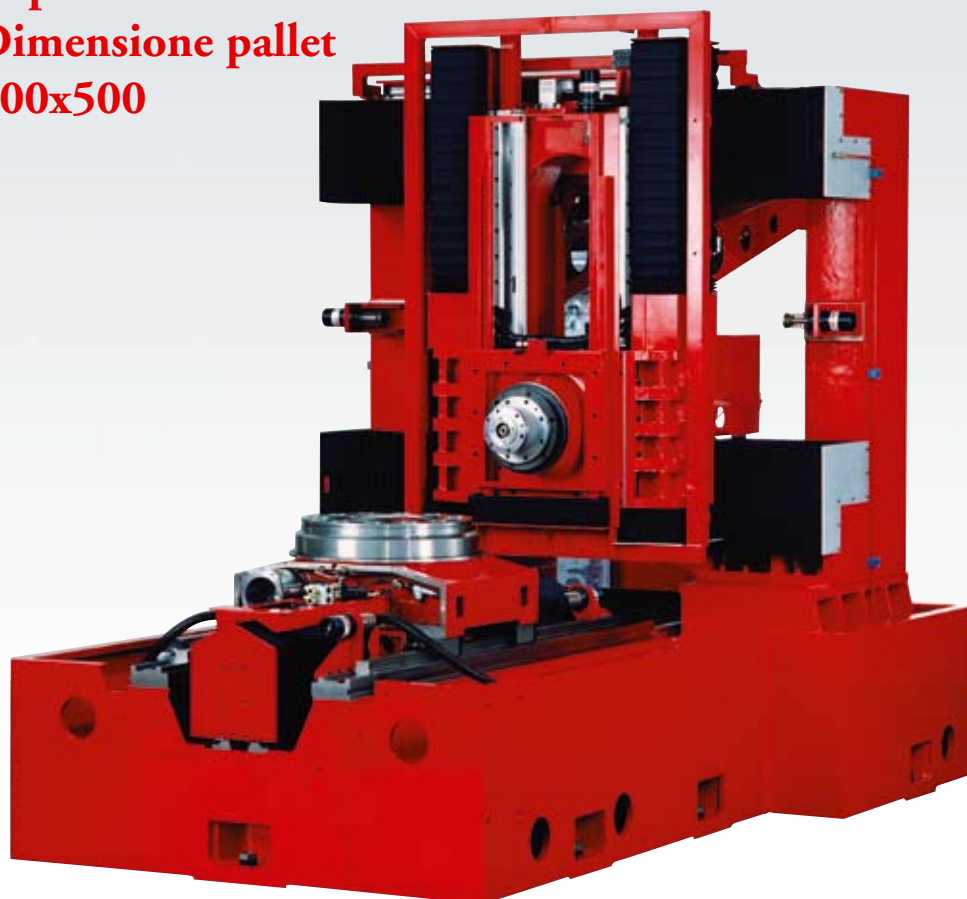

Tempo di cambio utensile	0,6 s
N° utensili HSK-A63	95-1367
Rigenerazione + lavaggio + integrità	10 s
Velocità mandrino	24.000 rpm
Tavola girevole continua	
Rilevamenti assi lineari con righe ottiche pressurizzate	



FORERUNNER 700

CARATTERISTICHE TECNICHE

AREA DI LAVORO

Corsa longitudinale X	mm	650
Corsa verticale Y	mm	600
Corsa trasversale Z	mm	670
Avanzamenti rapidi	m/min	120
Accelerazione asse Y	m/s ²	20
Accelerazione asse X-Z	m/s ²	15
Spinta sugli assi	daN	2.500
Distanza naso mandrino-pallet Y	mm	100
Distanza naso mandrino-pallet Z	mm	120
Rilevamento quote assi lineari	righe ottiche	
	Heidenhain pressurizzati	
Rilevamento quote assi rotativi	encoder	
	Heidenhain pressurizzati	
Azionamento servomotore assi AC con regolazione digitale		

PRECISIONI DI POSIZIONAMENTO SECONDO NORME VDI/DGQ 3441

Assi lineari (XYZ)

Precisione di posizionamento (Pa)	µm	5
Precisione di ripetibilità (Ps med)	µm	3

Assi rotativi (B)

Precisione di posizionamento (Pa)	arcsec	6
Precisione di ripetibilità (Ps med)	arcsec	4

MANDRINO VERSIONE HSK-A63

Attacco utensile (DIN69893-1)	tipo	HSK-A63
Velocità di rotazione	rpm	24.000
Potenza	kW	50
Coppia max	Nm	150
Diametro cuscinetto anteriore	mm	85

CAMBIO UTENSILE

Standard		
Capacità di magazzino ruota/matrice	n.	123/1367 HSK-A63
Lunghezza max utensile	mm	300
Peso max utensile	kg	8
Tempo di cambio utensile truc.-truc.	s	3
Diametro utensile max	mm	200
Diametro utensili max adiacenti	mm	65

SCAMBIATORE PALLET

Tempo di cambio pallet	s	6
Pallet	n.	2
Dimensione pallet	mm	500x500
Diametro rotazione	mm	750
Peso max caricabile sul pallet	kg	200

TAVOLA GIREVOLE CONTINUA

Posizioni	n.	3.600.000
Velocità di rotazione	rpm	65

TRASPORTATORE TRUCIOLI

Tipo raschiante

IMPIANTO REFRIGERANTE

Vasca 750 litri con filtro autopulente

MASSA TOTALE (BIPALLET)

kg 18.800

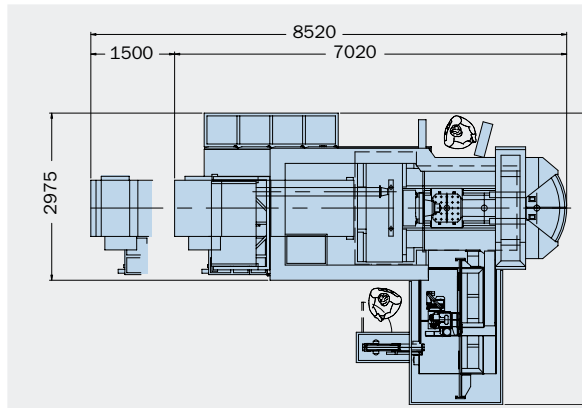
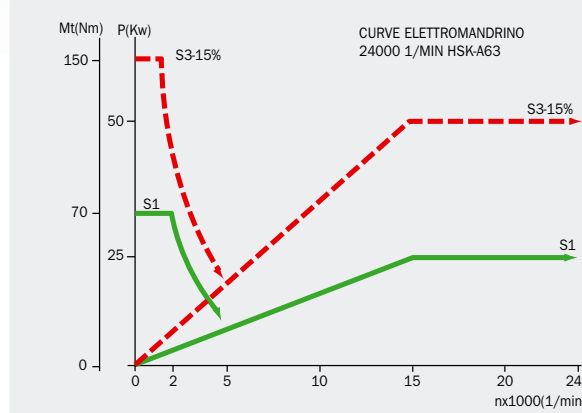
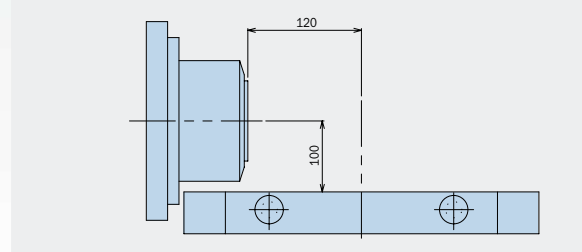
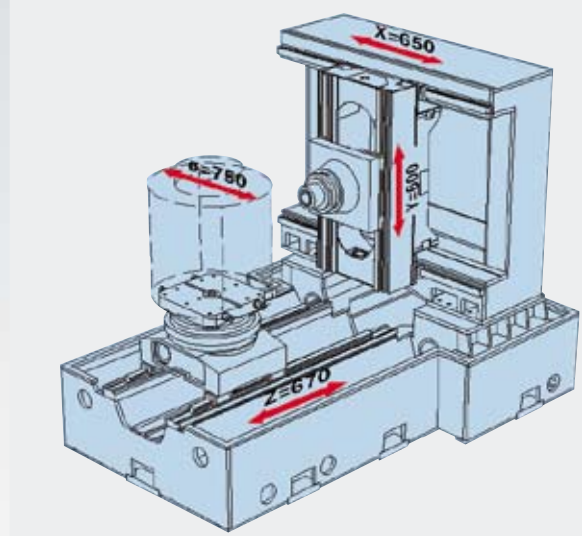

MACHINING CENTERS MANUFACTURING

MCM Spa

I-29020 Vigolzone (PC)
 Viale F. e G. Celaschi, 19
 Tel. ++39 0523 879901
 Fax ++39 0523 879130
 E-mail: divcomm@mcmspa.it
 http: www.mcmspa.it

MCM FRANCE Sarl

F-91600 Savigny sur Orge
 6 Av. du Garigliano
 Tel. 01-69-21-21-00
 Fax 01-69-24-10-34
 E-mail: mcm@mcm-france.com

MCM VERTRIEBS GmbH DEUTSCHLAND

D-65189 Wiesbaden Humboldtstraße, 13
 Tel. 0611-372747
 Fax 0611-372745
 E-mail: rebecca@t-online.de

MCM CANADA

2311- 29th Ave. LAVAL WEST, QC
 H7R 3L4 CANADA
 Phone (450) 627 1414
 Fax (450) 627 7336
 E-mail: astefanoni@sympatico.ca

MCM USA Inc.

34525 Melinz Parkway, Suite 208-C
 Eastlake, OH 44095 - U.S.A.
 Phone (440) 9181415
 Fax (440) 9180776
 Toll free 877 MCM 5999