

TESTA UNIVERSALE TAVOLA RIBALTANTE

Asse A-C 22.000 gradi/min

HSK-A80 / HSK-A63

Assi lineari Rapidi 70 m/min

Dimensione pallet 3.000x2.000

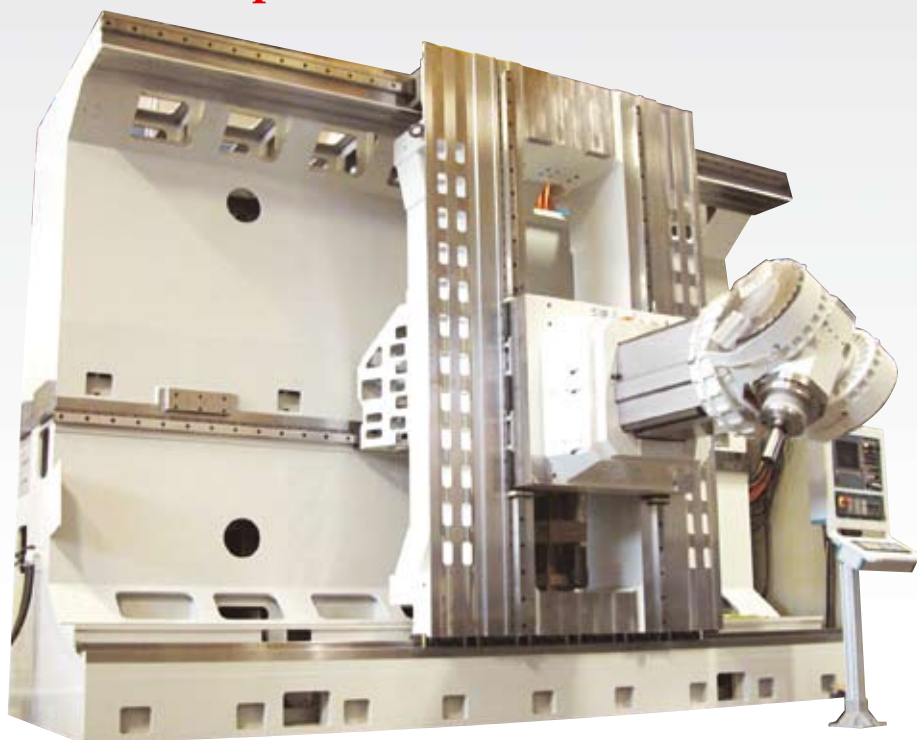

| | |
|--|------------|
| Tempo di cambio utensile | 2 s |
| N° utensili HSK | 148-999 |
| Velocità mandrino | 20.000 rpm |
| Potenza mandrino | 75 kW |
| Coppia mandrino | 200 Nm |
| Gestione gantry su tutti gli assi macchina | |
| Rilevamenti assi lineari con righe ottiche pressurizzate | |



JETFIVE/L

TESTA UNIVERSALE TAVOLA RIBALTANTE

CARATTERISTICHE TECNICHE

AREA DI LAVORO

| | | | |
|--|-------|---------------------------|-------|
| Corsa longitudinale X | mm | 3.000/7.000/11.000/15.000 | Corsa |
| verticale Y | mm | 2.000 | |
| Corsa trasversale Z | mm | 600 | |
| Corsa trasversale tavola W | mm | 800 | |
| Spinta sugli assi | daN | 4.000 | |
| Avanzamenti rapidi | m/min | 70 | |
| Rilevamento quote assi lineari | | righe ottiche | |
| | | Heidenhain pressurizzati | |
| Rilevamento quote assi rotativi | | encoder | |
| | | Heidenhain pressurizzati | |
| Azionamento servomotore assi AC con regolazione digitale | | | |

MANDRINO

| | | |
|--------------------------------------|--------------|------------|
| HSK-A80 / HSK-A63 | rpm | 20.000 |
| Potenza | kW | 75 |
| Diametro cuscinetto anteriore | mm | 100 |
| Angolo di basculamento asse A | gradi | 200 |
| Angolo di basculamento asse C | gradi | 360 |
| Coppia | Nm | 200 |

CAMBIO UTENSILE

| | | |
|--------------------------------------|----|---------|
| Standard | | |
| di magazzino ruota/matrice | n. | 148-999 |
| Lunghezza max utensile | mm | 600 |
| Peso max utensile | kg | 25 |
| Tempo di cambio utensile truc.-truc. | s | 12 |
| Diametro utensile max | mm | 300 |
| Diametro utensili max adiacenti | mm | 100 |

TAVOLA BASCULANTE

| | | |
|------------------------|-------|-------------------------|
| Posizioni | n. | 2 |
| Dimensioni pallet | mm | 3.000x2.000/6.000x2.000 |
| Angolo di basculamento | gradi | 90 |
| Peso max carico | kg | 5.000 |

TRASPORTATORE TRUCIOLI

Tipo raschiante

IMPIANTO REFRIGERANTE

Vasca 1.500 litri con filtro autopulente

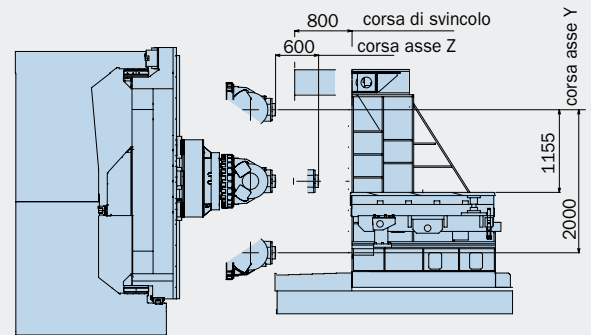
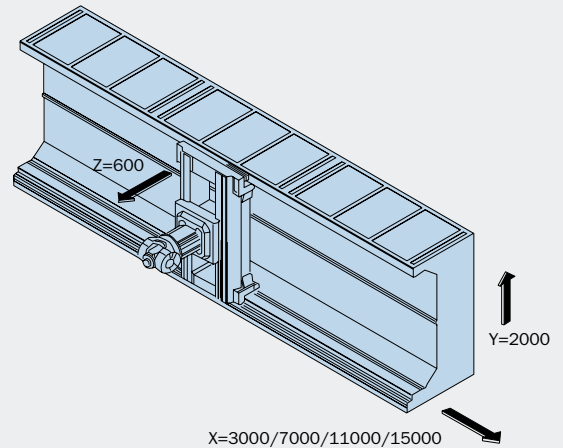

Capacità

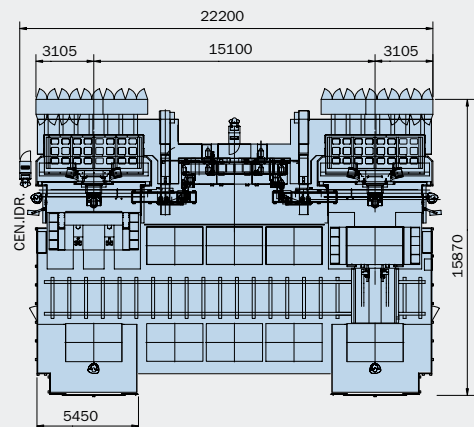
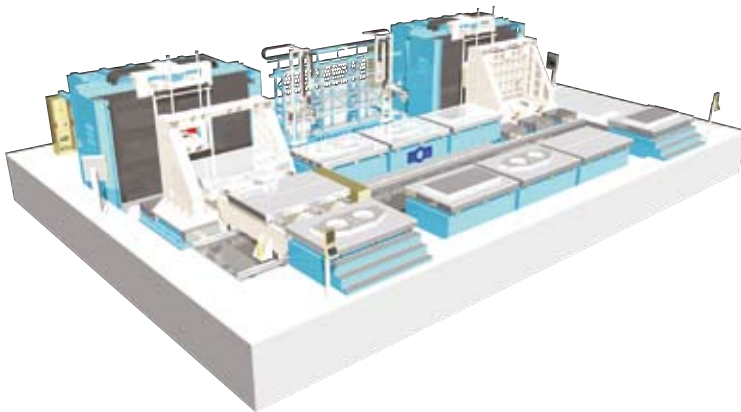
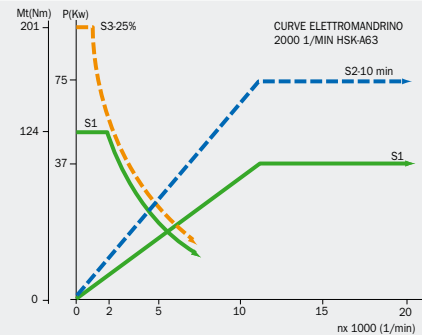

MACHINING CENTERS MANUFACTURING

MCM Spa

I-29020 VIGOLZONE (PC)
Viale F. e G. Celaschi, 19
Tel. ++39 0523 879901
Fax ++39 0523 879130
E-mail: divcomm@mcmspa.it
www.mcmspa.it

MCM FRANCE Sarl

F-91600 Savigny sur Orge
6 Av. du Garigliano
Tel. 01-69-21-21-00
Fax 01-69-24-10-34
E-mail: mcm@mcm-france.com

MCM VERTRIEBS GmbH

DEUTSCHLAND
D-65189 Wiesbaden Humboldtstraße, 13
Tel. 0611-372747
Fax 0611-372745
E-mail: rebecchi@t-online.de

MCM Spa

2311- 29th Ave. LAVAL WEST, QC
H7R 3L4 CANADA
Phone (450) 627 1414
Fax (450) 627 7336
E-mail: astefanoni@sympatico.ca

MCM USA Inc.

34525 Melinz Parkway, Suite 208-C
Eastlake, OH 44095-U.S.A.
Phone (440) 9181415
Fax (440) 9180776
Toll free 877 MCM 5999